

Аналітична записка

з питань порівняльного законодавства щодо діяльності головних сержантів збройних сил та їх офісів*

Анотація. В аналітичній записці досліджено питання військового управління сержантським корпусом НАТО, функції та завдання Старшого радника Голови Об'єднаного комітету начальників штабів Збройних Сил США (SEAC) та Головного сержанта (унтер-офіцера) Збройних Сил Литви (CSEL) у порівняльному аспекті діяльності Управління по роботі із сержантським складом Збройних Сил України та його керівника – Головного сержанта Збройних Сил України.

Вступ

Створення принципово нової, прозорої та дієвої системи управління кар'єрою військовослужбовців рядового й сержантського складу, перехід на стандарти НАТО є одними із завдань реформи Збройних Сил України, яке успішно реалізується із втіленням найкращих зарубіжних практик. Дослідження передового досвіду підготовки сержантського складу за кордоном і впровадження цього досвіду в загальну систему підготовки сержантського складу в Україні, визначення стандартів підготовки сержантів і моніторинг дотримання цих стандартів, на думку Головного сержанта Збройних Сил України¹, є ключовими в побудові брендового вітчизняного сержантського корпусу й реалізації Концепції розвитку професійного сержантського корпусу Збройних Сил України².

Управління по роботі з сержантським складом Генерального штабу Збройних Сил України (далі – Управління по роботі з сержантським складом) є структурним підрозділом Генерального штабу Збройних Сил України, який призначений для реалізації завдань розвитку сержантського і старшинського складу Збройних Сил України³. Очолює Управління по роботі з сержантським складом Головний сержант Збройних Сил України (до 2021 року – головний старшина).

Сержантський склад, сержантський корпус; сержантський та старшинський склад (Non-commissioned officers, NCO, NCO Corps) – узагальнена назва військовослужбовців командного складу в збройних силах, на флоті та в інших силових структурах багатьох країн, які мають військові звання капралів, сержантів, старшин, уорент-офіцерів, фельдфебелів, унтер-офіцерів тощо. Command Sergeant Major (буквально «головний сержант командування») – військове звання сержантського складу в збройних силах. Це звання дев'ятого ступеня військової ієрархії (E-9). Command Sergeant Major зазвичай є радником

¹ Косинський О. URL: <https://armyinform.com.ua/2022/12/21>

² Концепція розвитку професійного сержантського корпусу Збройних Сил України, затверджена наказом Міністерства оборони України від 8 лютого 2022 року № 44. URL: https://www.mil.gov.ua/content/mou_orders/mou_2022/44_nm.pdf

³ Положення про Управління по роботі з сержантським складом Генерального штабу Збройних Сил України затверджено наказом Генерального штабу Збройних Сил України від 17 січня 2014 року № 11. URL: <https://www.mil.gov.ua/>

начальника (командувача) штабу того чи іншого роду військ армії та головним із сержантів армії відповідної країни.

Основна частина

1. НАТО. Старші командувачі сержантським корпусом (головні сержанти) НАТО (Command Senior Enlisted Leaders of the Non-Commissioned Officer Corps)

На Лісабонському саміті у 2010 році лідерами НАТО схвалено нову Стратегічну концепцію, яка поклала початок процесу оптимізації та реформування управлінських структур Альянсу. У зв'язку з цим у структурі вищих об'єднаних органів військового управління НАТО шляхом перетворення було створено Командування ОЗС НАТО з питань операцій (Allied Command Operations) та Командування ОЗС НАТО з питань трансформації (Allied Command Transformation)⁴.

Основним завданням в управлінні сержантським корпусом країн-членів НАТО є розробка спільного набору лідерських якостей, знань, навичок та умінь, які необхідні сержанту для успіху в багатонаціональному середовищі⁵.

Військова посада сержанта має важливе значення для допомоги вищому командуванню в досягненні цілей та завдань військового управління, зокрема при плануванні та проведенні військових операцій, навчанні та стажуванні військових сержантського складу. Саме тому у структурі вищого командування НАТО передбачено посаду Старшого командувача сержантським корпусом або головного сержанта (Command Senior Enlisted Leader, далі – CSEL), про що було зазначено у Стратегії розвитку сержантського корпусу НАТО та Рекомендованих керівних принципах для сержантського корпусу 2010 року (NATO Non-Commissioned Officer Bi-SC Strategy and Recommended NCO Guidelines)⁶.

До основних завдань Старшого командувача сержантським корпусом (головного сержанта) віднесено:

- (1) виконання обов'язків із досягнення місії, яку покладено на сержантський корпус;
- (2) координацію питань професійного розвитку сержантського корпусу;
- (3) виконання ролі радника командирів усіх рівнів із питань професійного розвитку військових, що належать до сержантських звань (OR);
- (4) інституційну роль щодо залучення сержантів у військові структури НАТО;
- (5) комунікативну роль між командуванням старшого офіцерського складу та сержантського складу військового управління НАТО;
- (6) нагляд за реалізацією Стратегії розвитку сержантського корпусу НАТО та Рекомендованих керівних принципів для сержантського корпусу в державах-членах Альянсу (non-commissioned members – NCM);

⁴ Офіційний веб-сайт НАТО. URL: https://www.nato.int/cps/en/natohq/topics_68230.htm

⁵ Connelly T. D. Developing Strategic Leaders in the NCO and Warrant Officer Corps. United States Army War College Class. 2013. P. 5.

⁶ NATO Non-Commissioned Officer Bi-SC Strategy and Recommended NCO Guidelines, 13 October, 2010. URL: <https://www.army.cz/assets/en/armed-forces/nato/nato-nco-bi-sc-strategy-and-recommended-nco-guidelines-signed-13-oct-10.pdf>

- (7) представництво інтересів членів NCM перед керівництвом Альянсу;
- (8) співпраця зі Школою НАТО щодо курсів дистанційного навчання.

Старший командувач сержантським корпусом (головний сержант) входить до складу Команди командувачів вищого військового управління НАТО (*Command Team*), яка об'єднує всі рівні командування військових сил НАТО. Також Старший командувач NCO входить до складу спеціально створеної Робочої групи для налагодження координації зі старшими командувачами сержантського складу на національному рівні держав-членів НАТО для вироблення нових підходів і методів професійного розвитку та взаємного партнерства в Альянсі.

Старший командувач NCO, що працює в Командуванні ОЗС НАТО з питань операцій (*Allied Command Operations CSEL*), підпорядкований Верховному головнокомандувачу ОЗС НАТО в Європі (*SACEUR*).

Старший командувач NCO, що працює в Командуванні ОЗС НАТО з питань трансформації (*Allied Command Transformation CSEL*), підпорядкований Верховному головнокомандувачу ОЗС НАТО з питань трансформації із додатковими обов'язками перед його заступником, начальниками штабів і директорами.

Посади CSELS передбачені в різних агенціях та інституціях НАТО, що відповідно передбачає їх підпорядкування керівникам зазначених військових формувань.

15 вересня 2017 року Альянсом було схвалено оновлені Стратегію розвитку сержантського корпусу НАТО та Рекомендовані керівні принципи для сержантського корпусу (*NATO Non-Commissioned Officer Bi-Strategic Command Strategy and Recommended NCO Guidelines*), в основу яких покладено концепцію «командної групи», реалізація якої спрямована на зміцнення сержантського корпусу військових формувань країн-членів НАТО. Основна увага зосереджена на трьох складових функціонального призначення NCO: людський капітал, професійний розвиток і партнерство з метою максимальної ефективності, оперативної злагодженості й готовності сержантського корпусу взаємодіяти із Військовими силами Командування НАТО⁷.

2. США.

Старший радник Голови Об'єднаного комітету начальників штабів Збройних Сил США (*Senior Enlisted Advisor to the Chairman*) (далі – SEAC) – це окрема військова посада в Міністерстві оборони Сполучених Штатів Америки, що визначається як найвищий за посадою рядовий військовослужбовець у Збройних силах США⁸.

⁷ NATO Non-Commissioned Officer Bi-Strategic Command Strategy and Recommended NCO Guidelines, 15 September, 2017. URL: <https://shape.nato.int/resources/site7234/General/NCO%20leadership/NATO-NON-COMMISSIONED-OFFICER%20BI-STRATEGIC-COMMAND-STRATEGY-AND-NCO-GUIDELINES-NU-18SEPT17.pdf>

⁸ Офіційний веб-сайт Об'єднаного комітету начальників штабу. URL: <https://www.jcs.mil/About/The-Joint-Staff/Senior-Enlisted-Advisor>

Вперше доцільність розуміння старшого сержанта як ланки належної комунікації між командирами й рядовими схвалено у 1967 році⁹, а посаду SEAC упроваджено в 2005 році під керівництвом генерала Пітера Пейса (рекомендація від 31 серпня 2005 року)¹⁰.

Правовий статус SEAC регламентується Інструкцією Об'єднаного комітету начальників штабів щодо ролі, відповідальності та повноважень старшого радника Голови Об'єднаного комітету начальників штабів від 16 березня 2020 року (CJCS Instruction 1350.01A, 16 March 2020¹¹).

SEAC призначається Головою Об'єднаного комітету начальників штабів Збройних Сил США (CJCS) як радник голови з усіх питань, пов'язаних із спільною та об'єднаною інтеграцією й розвитком рядового складу збройних сил. Термін повноважень SEAC зазвичай становить 2 роки, що відповідає терміну перебування на посаді Голови. Чинний SEAC може бути повторно призначений для додаткової служби. SEAC у своїй діяльності підпорядкований Голові Об'єднаного комітету начальників штабів.

SEAC здійснює нагляд, опікується та несе відповідальність за належне виконання своїх повноважень у будь-якій сфері та щодо будь-якого виду збройних сил, якими керує Голова Об'єднаного комітету начальників штабів Збройних Сил США (CJCS).

Основними напрямками діяльності SEAC є сприяння й підтримка ключових сфер діяльності:

(1) зміцнення ролі SEAC у взаємодії рядового та офіцерського складу збройних сил;

(2) розвиток Об'єднаних Збройних сил США й забезпечення їх бойової готовності;

(3) розбудова глобального партнерства з міжнародними союзниками Збройних Сил США;

(4) турбота про військовослужбовців та членів їхніх сімей¹².

До конкретних завдань та функцій SEAC належить:

– оцінка, надання рекомендацій і відгуків Голові та заступнику Голови Об'єднаного комітету начальників штабів щодо стандартів, професійного розвитку, просування по службі, оплати праці, якості життя та здоров'я військовослужбовців, спільних нагород і інших сфер, які впливають на загальний стан Збройних сил;

– надання допомоги в розвитку спільної професійної освіти сержантського складу (унтер-офіцерів) Збройних Сил США;

⁹ Noncommissioned Officer Guide Contents. Headquarters Department of the Army. 2020. Washington, DC. P. 15. URL: https://armypubs.army.mil/epubs/DR_pubs/

¹⁰ Holmes Ch. D. History of the Senior Enlisted Advisor to the Chairman of the Joint Chiefs of Staff. URL: <https://ndupress.ndu.edu/Media/News/News-Article-View/Article/2808846/>

¹¹ Chairman of the Joint Chiefs of Staff Instruction. Senior Enlisted Advisor to the Chairman of the Joint Chiefs of Staff: roles, responsibilities, and authorities: CJCS Instruction 1350.01 A, 16 March 2020. URL: <https://www.jcs.mil/Portals/36/Documents/Library>

¹² Офіційний веб-сайт Об'єднаного комітету начальників штабу. URL: <https://www.jcs.mil/About/The-Joint-Staff/Senior-Enlisted-Advisor/>

- консультування керівництва Об'єданого комітету начальників штабів щодо політики та програм, які стосуються військової професійної освіти та індивідуальної підготовки військовослужбовців;
 - удосконалення Об'єданої професійної військової освіти (EJPME) у поєднанні з виконанням Програми професійної військової освіти Збройних Сил США (ERMER);
 - представництво (співголова) у Ревізійній раді військової освіти (EMERC) щодо виконання Програми професійної військової освіти (ERMER);
 - представництво інтересів Збройних сил США на різноманітних міжнародних конференціях і семінарах старшого рядового складу шляхом участі на національному стратегічному рівні та розвитку потенціалу партнерства із країнами-партнерами й міжнародними союзниками;
 - комунікація зі старшими рядовими радниками в окремих видах Збройних сил (SEA) та старшими командирами (керівниками) окремих видів Збройних Сил США (COCOM CSEL) з усіх питань, що стосуються спільних інтересів військовослужбовців;
 - координація та головування під час проведення (двічі на рік) Конференції старших рядових керівників військовослужбовців Міністерства оборони США;
 - допомога у зборі / перевірці кандидатур і сприяння у процесі складання списків та інших номінаційних матеріалів на зайняття посад старших рядових службовців у Збройних Силах США;
 - ініціювання регулярних зустрічей та постійного зв'язку між старшими рядовими радниками в окремих видах Збройних сил США (SEA) та бойовим командуванням з метою обговорення й надання рекомендацій Голові Об'єданого комітету начальників штабів, іншому вищому керівництву з питань проходження військової служби, з інших питань, які становлять спільний інтерес;
 - виконання функцій координатора стратегічного розвитку спільних вищих сержантських організацій Збройних Сил США.
- До інших службових *обов'язків та відповідальності* SEAC також належить:
- підготовка звіту про ініціативи й результати їх втілення щодо удосконалення діяльності служби старших сержантів (для розгляду Конгресом США);
 - ініціювання та проведення зустрічей із членами Уряду щодо обговорення спільних проблем військової служби;
 - робота у ключових урядових комітетах, насамперед, пов'язаних із мораллю, добробутом і відпочинком військовослужбовців, а також в Американському Червоному Хресті, як представника рядових військовослужбовців та задля вирішення їхніх проблем (за вказівкою Голови Об'єданого комітету начальників штабів);
 - визначення та оцінка чинників, що позитивно впливають на моральний дух і добробут військовослужбовців Збройних Сил США;
 - надання порад із питань, що впливають на військову службу;

– представництво Голови Об'єднаного комітету начальників штабів Збройних Сил США у зв'язках із військовослужбовцями іноземних військових організацій¹³.

3. Литва.

Система підготовки Збройних Сил Литви заснована на моделі Збройних Сил США. Побудова сержантського корпусу Збройних Сил Литви відбувалася з 1996 по 2004 рр. Перші кроки до призначення на посаду унтер-офіцера литовської армії були зроблені у 1998 році, після затвердження нової редакції Закону «Про організацію системи національної оборони та військової служби»¹⁴.

Керівництво Збройними Силами Литви здійснює Командувач армією, який призначається Президентом Республіки на строк не більше 5 років (стаття 13 Закону «Про організацію системи національної оборони та військової служби»¹⁵). Повноваження командувача визначені статтею 13 закону про Збройні Сили¹⁶. В апараті Командувача армією є Головний унтер-офіцер армії (головний сержант) (*Kariuomenės vyriausiasis puskarininkis*¹⁷) (далі – CSEL (від англ.)), безпосередньо підпорядкований Командувачу; призначається на 5 років; військове звання – старшина. Особа на цій посаді вважається опосередкованим командиром усіх сержантів і унтер-офіцерів, який призначається для захисту їхніх інтересів і представництва перед вищим керівництвом Збройних Сил (кадрова політика, кар'єра, проходження служби, охорона здоров'я, професійне військове навчання, військове забезпечення, фізична підготовка)¹⁸.

CSEL у своїй діяльності керується посадовою інструкцією¹⁹, яка передбачає загальні положення, кваліфікаційні вимоги, функції, права, відповідальність, підзвітність, контроль. Зокрема, CSEL:

- керує офісом головного сержанта, планує, організовує та контролює його діяльність;
- забезпечує дотримання Конституції Литовської Республіки, правових актів, прийнятих Сеймом Литовської Республіки, Закону про організацію системи національної оборони та військової служби Литовської Республіки, міжнародних договорів Литовської Республіки, указів Президента Литовської Республіки, резолюцій Уряду Литовської Республіки, указів Прем'єр-міністра, наказів Міністра національної оборони та Командувача армією, інших засобів забезпечення виконання правових актів;
- готує та подає на затвердження до Командувача армією (LTU (CHOD)) положення про офіс;

¹³ Офіційний веб-сайт Об'єднаного комітету начальників штабу. URL: <https://www.jcs.mil/About/The-Joint-Staff/Senior-Enlisted-Advisor>

¹⁴ KRAŠTO APSAUGOS SISTEMOS ORGANIZAVIMO IR KARO TARNYBOS ĮSTATYMAS. 1998 m. gegužės 5 d. Nr. VIII-723. Vilnius. URL: <https://e-seimas.lrs.lt/portal/legalActEditions/lt/TAD/TAIS.56646>

¹⁵ Там само.

¹⁶ Ginkluotos gynybos ir pasipriešinimo agresijai įstatymas. URL: <https://e-seimas.lrs.lt/>

¹⁷ URL: <https://www.kariuomene.lt>

¹⁸ Див. пункт 305 Посібника солдата (матроса) та сержанта, затвердженого Наказом командувача литовською армією № 1627 від 23 листопада 2016 р.

¹⁹ LIETUVOS KARIUOMENĖS KANCELIARIJOS LIETUVOS KARIUOMENĖS VYRIAUSIOJO PUSKARININKIO PAREIGINIAI NUOSTATAI (отримано в результаті співпраці з Головним сержантом Збройних Сил Литви Remigijus Katinas, remigijus.katinas@mil.lt, tel. +370 5 273 5560).

- готує та подає на затвердження начальнику кадрів посадові інструкції особового складу групи;
- вносить пропозиції щодо удосконалення порядку проходження служби солдатами (матросами), сержантським складом, підготовки, продовження та припинення професійної військової служби, накладення дисциплінарних стягнень, просування по службі, присвоєння вищих військових звань, переведення на інші посади та звільнення з них;
- координує діяльність старшинського складу військових частин щодо проведення відбору сержантського складу для навчання в закордонних військових навчальних закладах, проходження служби в іноземних державах;
- формує та розподіляє доручення й завдання військових частин і контролює їх виконання;
- представляє інтереси LTU (CHOD) в Міністерстві оборони та інших установах, на конференціях, семінарах у Литві й за кордоном;
- відвідує солдатів (матросів) і сержантський склад за місцями служби;
- консультує військовослужбовців з питань служби та кар'єри;
- контролює дотримання солдатами (матросами) й особами рядового і старшинського складу нормативів і вимог, встановлених статутами оборони країни, нормативно-правовими актами;
- взаємодіє з кадровими службами Збройних Сил і Міноборони, командирами військових частин і сержантським складом у відборі кандидатів для навчання у військових навчальних закладах і на курсах;
- аналізує потреби у професійній підготовці та вихованні військовослужбовців;
- виконує інші функції за дорученням Командувача армією.

У разі відсутності CSEL його заміщає головний сержант Штабу оборони Литовської армії (chief non-commissioned officer of the LK Defense Staff).

Головний сержант має офіс (існує з 1999 року), до штату якого входять дві особи-асистенти, що є професійними військовослужбовцями (OR8, master sergeants) (Додаток 1). Окрім того, CSEL та його офісу надають допомогу в питаннях планування діяльності головний сержант зі штабу оборони та додатково старшини із підрозділів штабу оборони. Діяльність офісу здійснюється на підставі положення (регламенту), затвердженого Наказом командувача Збройних Сил Литви від 31 травня 2011 року № V-538 (остання редакція Наказу від 7 липня 2021 року № V-739)²⁰. Мета офісу – допомогти CSEL ефективно управляти інформацією з будь-яких питань щодо служби солдатів (матросів) і сержантського складу. Згадане положення регламентує завдання, функції, права, принципи організації діяльності й відповідальність офісу. Функціонально офіс на чолі з CSEL підпорядковується Командувачу армії, а адміністративно – канцелярії. Завдання та функції офісу перегукуються із завданнями та функціями CSEL. Працівники офісу вправі: отримувати від інших установ системи оборони країни та їх підрозділів документи, інформацію, необхідні для виконання своїх функцій; готувати та брати участь у підготовці

²⁰ Відсутнє в інтернет доступі, отримано від Головного сержанта Збройних Сил Литви Remigijus Katinas.

проектів нормативно-правових актів, що стосуються діяльності офісу; у встановленому порядку пропонувати військовослужбовцям навчання, підвищення кваліфікації, стажування та участь у міжнародних заходах (семінарах, конференціях тощо), зокрема й за кордоном; подавати пропозиції щодо удосконалення діяльності офісу; за дорученням (погодженням) із командувачем армії взаємодіяти з представниками армій інших держав із питань військової підготовки та професійної діяльності, пов'язаної зі службою солдатів (матросів) і сержантського складу, тощо.

Висновки

В Україні функціонує Управління по роботі з сержантським складом Генерального штабу Збройних Сил України (далі – Управління), що підпорядковується Головнокомандувачу Збройних Сил України. Його очолює начальник – Головний сержант Збройних Сил України. До завдань Управління віднесено:

(1) реалізацію завдань щодо розвитку й професіоналізації сержантського і старшинського складу Збройних Сил України;

(2) розроблення нормативно-правових актів з питань проходження військової служби рядовим, сержантським і старшинським складом, їх підготовки та навчання;

(3) здійснення збору, узагальнення та аналізу інформаційно-аналітичних матеріалів з питань проходження військової служби, підготовки, навчання, забезпечення та соціального захисту військовослужбовців рядового, сержантського і старшинського складу;

(4) надання інформації з питань проходження військової служби військовослужбовцями рядового, сержантського та старшинського складу керівному складу Збройних Сил України²¹.

Викладене вище свідчить про схожість завдань Старшого командувача сержантським корпусом (головного сержанта) НАТО, головних сержантів Литви і США та Управління по роботі з сержантським складом Генерального штабу Збройних Сил України. При цьому варто зауважити, що в Альянсі CSEs функціонують як на рівні вищого військового управління, так і на національному рівні держав-членів, що потребує додаткових координаційних повноважень, враховуючи різні рівні командування військовими силами НАТО.

У Збройних силах США, попри існуючі особливості військової служби, функціональне призначення, обсяг та зміст завдань і повноважень Старшого радника Голови Об'єднаного комітету начальників штабів Збройних Сил США (SEAC) також співвідносяться (є тотожними) із призначенням, функціями, завданнями та повноваженнями Головного сержанта Збройних Сил України. Разом із тим, відповідно до структури Об'єднаного комітету начальників штабів Збройних Сил США у підпорядкуванні SEAC відсутній окремий підрозділ (Додаток 2) (на відміну від Головного сержанта Збройних Сил України, у

²¹ Офіційний веб-сайт Міністерства оборони України. URL: <https://www.mil.gov.ua/ministry/struktura-generalnogo-shtabu/upravlinnya-po-roboti-z-serzhantskim-skladom-generalnogo-shtabu-zbrojnih-sil-ukraini.html>

підпорядкуванні якого перебуває Управління по роботі з сержантським складом)²².

Функціональне призначення, обсяг та зміст завдань і повноважень Головного сержанта Збройних Сил України повністю відповідають та співвідносяться (враховуючи відмінності і специфічні особливості військової служби) із призначенням, функціями, завданнями та повноваженнями аналогічного за посадою Головного сержанта Збройних сил Литви. Головний сержант керує офісом, працівники якого виконують допоміжні функції у виконанні покладених на нього завдань. Діяльність литовського офісу й вітчизняного управління не мають суттєвих відмінностей.

Отже завдання й функції головних сержантів у проаналізованих країнах в цілому є уніфікованими. Відмінності полягають у термінах призначення на посаду головного сержанта. Інформація щодо штату (відділу, офісу), підпорядкованого головному сержанту, відсутня у відкритому доступі.

Наразі в Україні триває реформування органів військового управління сержантським корпусом відповідно до Концепції розвитку професійного сержантського корпусу Збройних Сил України, що базується на Стратегії розвитку сержантського корпусу НАТО та Рекомендованих керівних принципах для сержантського корпусу 2017 року²³.

*Дослідницька служба
Верховної Ради України*

**Цей документ підготовлений Дослідницькою службою Верховної Ради України як довідковий інформаційно-аналітичний матеріал. Інформація та позиції, викладені в документі, не є офіційною позицією Верховної Ради України, її органів або посадових осіб. Цей документ може бути цитований, відтворений та перекладений для некомерційних цілей за умови відповідного посилання на джерело.*

²² Положення про Управління по роботі з сержантським складом Генерального штабу Збройних Сил України затверджено наказом Генерального штабу Збройних Сил України від 17 січня 2014 року № 11. URL: <https://www.mil.gov.ua/>

²³ Наказ Міністерства оборони України «Про затвердження Концепції розвитку професійного сержантського корпусу Збройних Сил України» від 08.02.2022 № 44. URL: <https://zakon.rada.gov.ua/rada/show/v0044322-22#Text>

**Схема
позиціонування Головного сержанта Збройних сил Литви у структурі
командного складу армії**

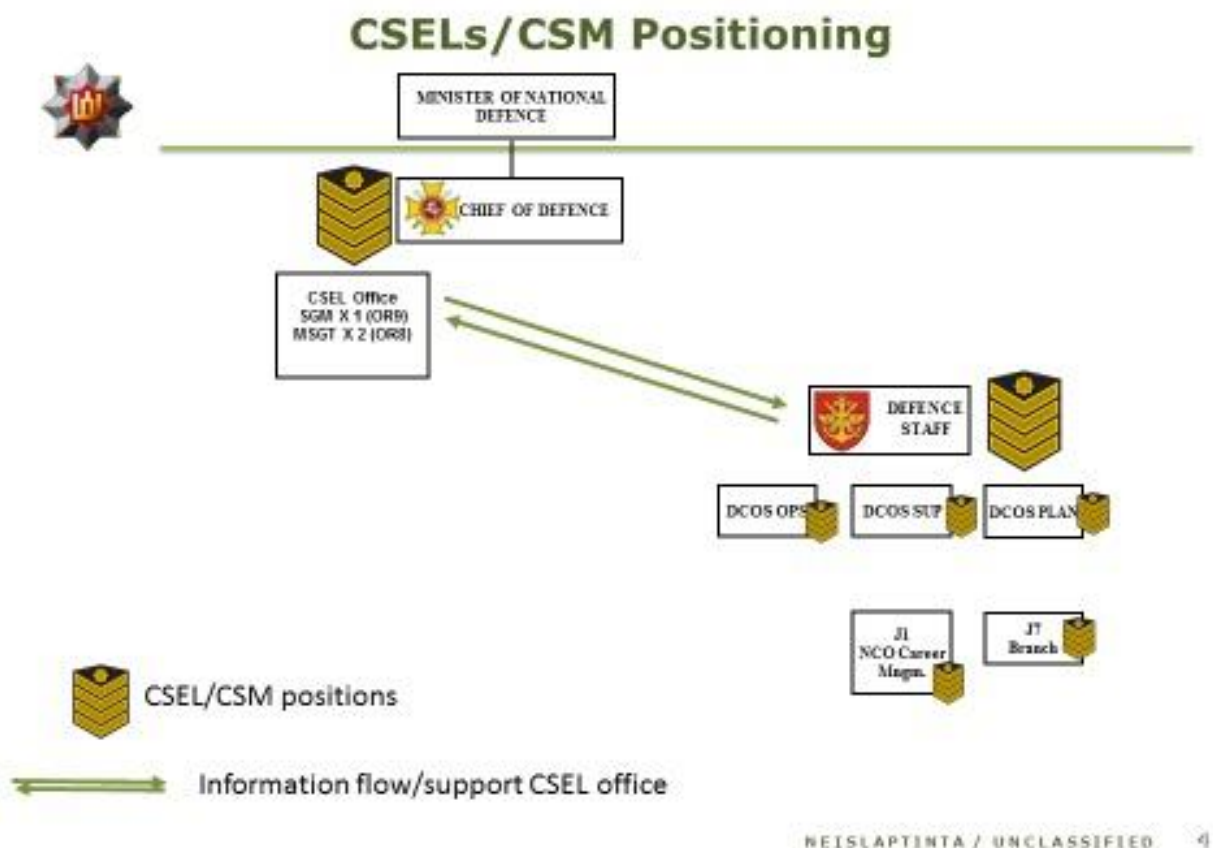

²⁴ Схема відсутня в інтернет доступі, отримано від Головного сержанта Збройних Сил Литви Remigijus Katinas.

Структура об'єднаного комітету начальників штабів Збройних Сил США

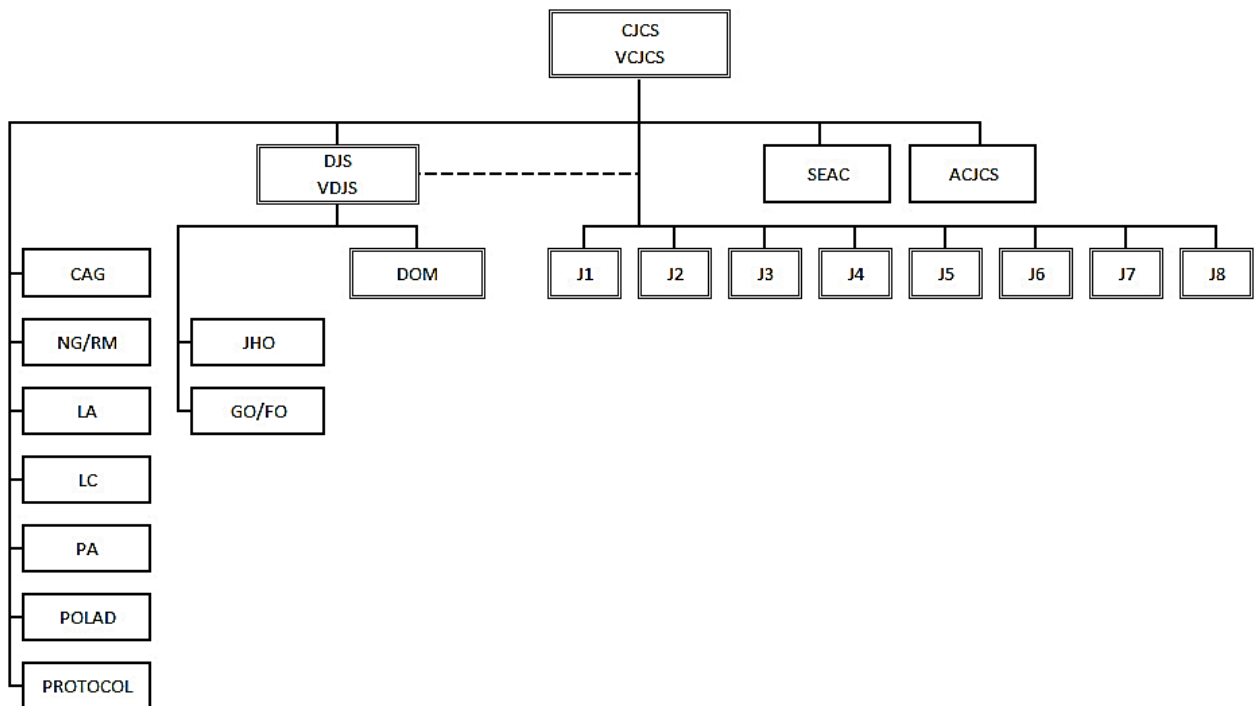

²⁵ Офіційний веб-сайт Об'єднаного комітету начальників штабу. URL: [https://www.jcs.mil/ About/The-Joint-Staff/Senior-Enlisted-Advisor/](https://www.jcs.mil/About/The-Joint-Staff/Senior-Enlisted-Advisor/)